



Regulations Belgian Vespa Regularity Championship 2023 (BVRC) (Nederlands pg 1-7 – Français pg 7-14)

Art.1 - Definitie

Toeristisch evenement op wegen open voor verkeer met tijdcontroles en vaardigheidstests, voor Vespa's en Cosa's van Piaggio, waarvan de afstand minimum 75km en maximaal 110 km is. De voertuigen en piloten moeten voldoen aan de wegcode. Het BVRC-kampioenschap vindt jaarlijks plaats op basis van de manches vastgelegd in de nationale Vespa Club Belgium kalender. (met 4 manches voor het seizoen 2023) De 3 beste resultaten zullen geldig zijn voor het eindklassement van het kampioenschap. De manches gaan door op zaterdag of zondag.

Art.2 Deelname

De deelname staat open voor piloten die lid zijn bij een Vespa Club die voor het lopende jaar is aangesloten bij de Vespa Club Belgium en minimaal 18 jaar oud zijn.

Niet Belgische piloten, aangesloten bij een buitenlandse club die lid is van Vespa Club Europa, kunnen deelnemen aan de individuele manches maar niet aan het klassement van het Belgisch Vespa Regelmatigheids Kampioenschap.

Art.3 – Inschrijvingen

De inschrijvingen moeten naar de organiserende Vespa Club gestuurd worden volgens hun richtlijnen.

Art.4-Categorieën

De indeling van de categorieën bij de individuele evenementen wordt overgelaten aan de organisatoren van de lokale Vespa Clubs. Voor het eindklassement van het BVRC is er slechts één categorie (algemeen klassement) voor alle type Vespa's.

Art.5 – Parcours

Het parcours mag een totale lengte hebben van minimum 75km en maximum 110 km, te rijden op wegen die toegankelijk zijn voor het verkeer. Het parcours wordt aangegeven met pijlen op elk kruispunt. De stempelcontroles (SC) worden voorzien om de effectieve passage van piloten te verifiëren, deze controles kunnen ook stempelcontroles met vaste tijd (TSC) zijn waar de piloot niet vroeger dan aangegeven doorheen kan. Geheime controles of controles die niet op het parcourstabel staan, zijn niet toegestaan. De gemiddelde snelheid moet worden berekend op maximaal 28 km per uur.

Art.6 - Uitvoering

Voor de individuele evenementen geldt eventueel hun specifieke reglement voor zover dat niet in strijd is met dit reglement. De tijdstabellen, proeven en controles worden overgelaten aan de organisatoren. Elk individueel evenement telt 10 tijdsmetingen. De piloot krijgt een parcourstabel (PT) van de route met vermelding van de deel- en totaalkilometers, de plaatsen en tijden van de tijdscontroles , met ruimte voor de stempelcontroles.

Tijdscontroles (TC) en Stempelcontroles (SC) moeten adequaat worden aangegeven door middel van signalisatieborden. De Stempelcontroles zullen operationeel zijn tot 30 minuten na de theoretische passage van de laatste deelnemer. De deelnemer die meer dan “1 second” te laat arriveert bij de tijdcontrole ten overstaande van de toegewezen tijd, mag de proef niet voltooien om de andere piloten niet te hinderen, en wordt bestraft met 300 strafpunten voor elke tijdsmeting die hij niet gereden heeft. Tijdscontroles moeten plaatsvinden op afgebakende plaatsen die niet toegankelijk zijn voor verkeer. Het begin en einde van de tijdscontroles bevinden zich in de NO STOP zone. De piloten vertrekken om de minuut.

Het gebruik van elektronische apparaten met akoestische signalen is niet toegestaan. Helmen met bluetooth technologie zijn verboden. Het is niet mogelijk om met een kabel je chronometer of smartphone te synchroniseren met de officiële chronometer van het evenement. Het is niet toegestaan om tijdens het evenement van Vespa te wisselen.

Art.7 - Strafpunten

1 strafpunt voor elke honderdste van een seconde te vroeg of te laat bij de tijdscontroles

100 strafpunten bij het zetten van een voet op de grond of het omrijden van een kegel bij de tijdcontroles. Kegels moeten aan de buitenkant van de afbakeningslijn worden geplaatst. Voor het stilvallen van de motor, voor het verlaten van een of beide wielen van het parcours van de tijdscontroles. Voor het te vroeg vertrekken bij een tijdstempelcontrole of 1 minuut of meer te laat vertrekken bij een tijdsstempelcontrole.

500 strafpunten wegens het missen van een tijdscontrole of het verlies van de parcourstabel. Voor het niet plaatsen van de genummerde banner op het beenschild van de Vespa (per tijdscontrole).

Diskwalificatie voor het deelnemen aan de tijdsmetingen wanneer men meer dan 1 seconde (t.o.v. zijn eigen tijd) te laat aankomt en toch door de fotocellen rijdt en hierdoor andere deelnemers hindert en de organisatie en de tijdswaarnemers in problemen brengt of voor ander onsportief gedrag. Het missen van een stempel op de parcourstabel. Het benaderen van de tijdswaarnemers in de afgebakende zone.

Art.8 - Kleding

Het gebruik van een goedgekeurde helm is verplicht, en eveneens kleding conform de Belgische wetgeving.

Art.9 – Klassement

Het algemeen klassement wordt opgesteld op basis van de opgelegde strafpunten. Voor elk evenement worden de scores als volgt bepaald:

1° = 25 punten

2° = 20 punten

3° = 16 punten

4° = 13 punten

5° = 11 punten

6° = 10 punten

7° = 9 punten

8° = 8 punten

9° = 7 punten

10° = 6 punten

11° = 5 punten
12° = 4 punten
13° = 3 punten
14° = 2 punten
15° = 1 punt

In het geval van een gelijkspel in het eindklassement van het kampioenschap, zal het grotere aantal overwinningen de doorslag geven, gevolgd door tweede plaatsen, derde plaatsen enzovoort. Eventueel worden de rangschikkingen van de rechtstreekse confrontaties bekeken.

Art.10 – Prijsuitreiking

De prijzen voor individuele evenementen worden overgelaten aan de organiserende Vespa Clubs, met de verplichting om ten minste de eerste drie piloten te belonen. Aan het einde van het kampioenschap worden de eerste drie piloten van het seizoen tijdens de algemene vergadering van de Vespa Club Belgium geëerd.

Art.11 – Klachten

Klachten kunnen binnen 15 minuten na de presentatie van het klassement schriftelijk worden ingediend bij de wedstrijddirectie, vergezeld van een bedrag van € 100, terugbetaalbaar als de klacht gegrond is.

Art.12 - Lokale richtlijnen

De tijds- en stempelcontroles zijn duidelijk aangegeven door signalisatieborden. Bij de controles staan er staff-medewerkers om alles in goede banen te leiden.

Elke organiserende club benoemt een wedstrijddirecteur die de verantwoordelijkheid heeft over het evenement.

De organisatie zorgt voor het verzamelen van de parcourstabellen na aankomst.

De breedte van de tijdsproefstrook is maximum 2,5 meter breed en het parcours dient geschikt te zijn voor een Vespa van het type GTS300.

De tijdsproeven worden vooraf gepubliceerd door de Vespa Club Belgium.

De organiserende Vespa Club organiseert voor aanvang van het evenement een briefing voor de deelnemers met instructies over veiligheid en parcours. De deelname aan de briefing is verplicht voor de deelnemers.

Tijdsproefstrook 1

NS

<10m>

CT/TC1: 0sec

<7m>

CT/TC2: 5sec (totaal 5sec)

<8m>

CT/TC3: 5sec (totaal 10sec)

<3m>

NS

Tijdsproefstrook 2

NS

<10m>

CT/TC4: 0sec

<9m>

CT/TC5: +8sec (totaal 8sec)

<7m>

CT/TC6: +5sec (totaal 13sec)

<3m>

NS

Tijdsproefstrook 3

NS

<10m>

CT/TC7: 0sec

<8m>

CT/TC8: +6sec (totaal 6 sec)

<9m>

CT/TC9: +7sec (totaal 13 sec)

<3m>

NS

Tijdsproef 4

NS

<10m>

CT/TC10: 0sec

<3m>

NS

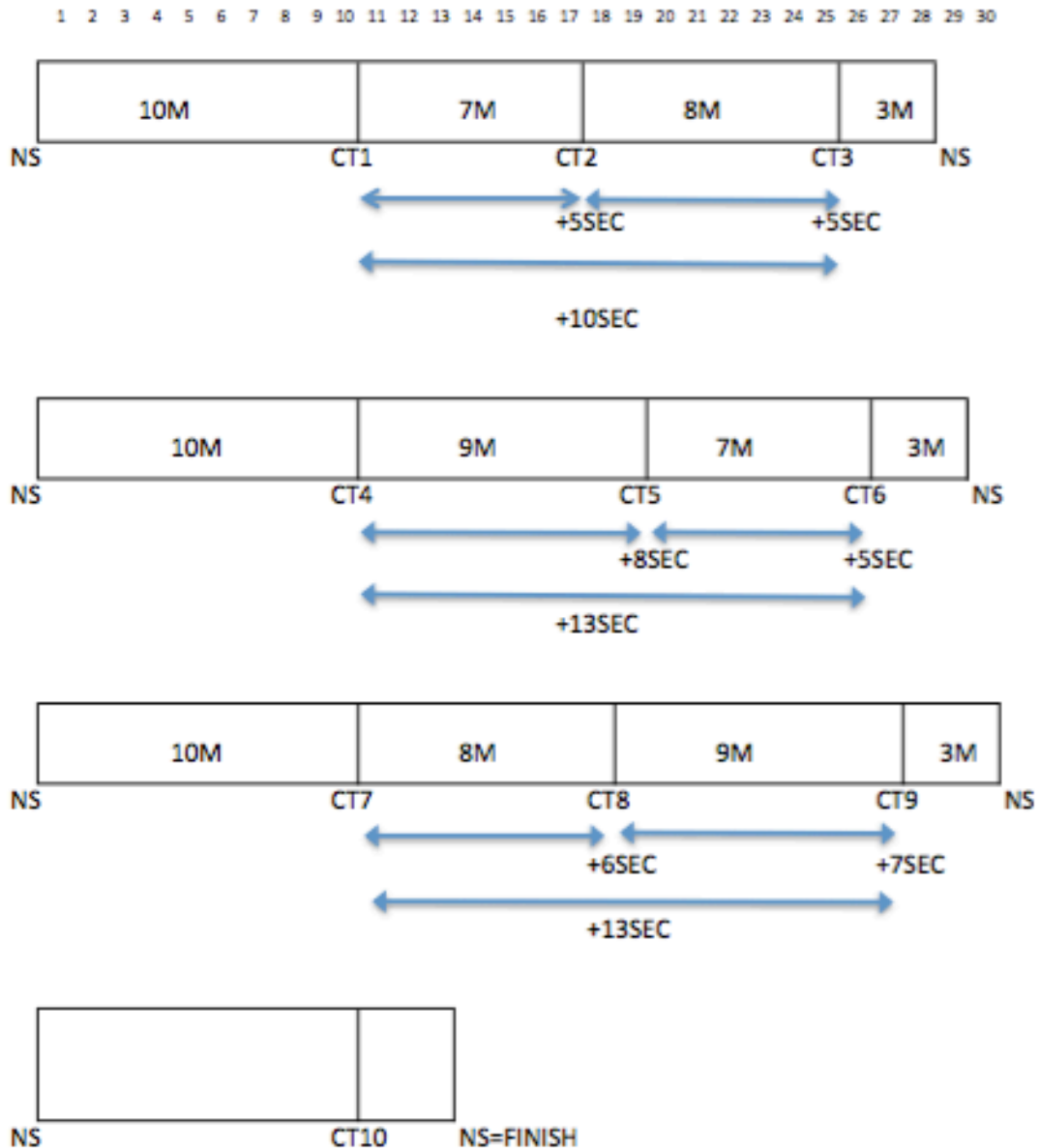

Art.13 - Wijzigingen en aanvullingen

De VCB behoudt zich het recht om eventuele wijzigingen aan het huidig reglement uit te voeren die voor het goede verloop van het evenement nodig worden geacht.

Art.14 – Aansprakelijkheid

Elke piloot zal voor het vertrek verplicht het document van ontheffing van aansprakelijkheid, ten gunste van de lokale Vespa Club en de Vespa Club Belgium, moeten ondertekenen. Het document ontheft de organisatie van elke verantwoordelijkheid in geval van gelijk welk ongeval.

De diverse manches, waarvan sprake in dit reglement, zijn toeristische motorronddritten op de openbare weg op basis van een op voorhand vastgelegd

parcours. De piloten worden eraan gehouden om de wegcode zeer strikt toe te passen.

De piloten geven aan de organisatie de toestemming om alle film- en fotomateriaal, nu en in de toekomst, gratis te gebruiken.

Art.15 – Afkortingen

CP/SC = contrôle passage – stempelcontrole

CT/TC = contrôle temps – tijdscontrole

CPT/TSC = contrôle passage temps – tijdsstempelcontrole

TP/PT = tableau parcours / parcourstabel

NS = NO STOP

VCB = Vespa Club Belgium

Belgian Vespa Regularity Championship 2023 (BVRC)

Art.1 - Définition

Manifestation touristique sur routes ouvertes à la circulation avec contrôles horaires et tests de compétence, pour Vespas et Cosas de Piaggio, dont la distance est de 75 km minimum et de 110 km maximum. Les véhicules et les pilotes doivent se conformer au code de la route. Le championnat BVRC a lieu chaque année sur la base des manches prévues dans le calendrier national du Vespa Club Belgium. (avec 4 manches pour la saison 2023) Les 3 meilleurs résultats seront valables pour le classement final du championnat. Les manches auront lieu le samedi ou le dimanche.

Art.2 Participation

La participation est ouverte aux pilotes membres d'un Vespa Club affilié au Vespa Club Belgium pour l'année en cours et âgés d'au moins 18 ans. Les pilotes non belges, affiliés à un club étranger membre du Vespa Club Europe, peuvent participer aux épreuves individuelles mais pas au classement du championnat belge de régularité Vespa.

Art.3 – Inscriptions

Les inscriptions doivent être envoyées au Vespa Club organisateur conformément à leurs directives.

Art.4 Catégories

Le classement des catégories dans les épreuves individuelles est laissé aux organisateurs des Vespa Clubs locaux. Pour le classement final du BVRC, il n'y a qu'une seule catégorie (classement général) pour tous les types de Vespas.

Art.5 – Parcours

Le parcours peut avoir une longueur totale de minimum 75 km et maximum 110 km, à parcourir sur des routes accessibles à la circulation. Le parcours est indiqué par des flèches à chaque intersection. Les vérifications des passages (CP) sont prévues pour vérifier le passage effectif des pilotes, ces vérifications peuvent également être des vérifications des passages à temps fixe (CPT) par lesquelles le pilote ne peut pas passer plus tôt que prévu. Les contrôles secrets ou des contrôles qui ne sont pas sur le tableau du parcours ne sont pas autorisés. La vitesse moyenne doit être calculée avec un maximum de 28 km par heure.

Art.6 - Exécution

Pour les épreuves individuelles, leurs règlements spécifiques peuvent s'appliquer dans la mesure où cela n'entre pas en conflit avec ce règlement. Les horaires, les épreuves et les contrôles sont laissés aux organisateurs. Chaque événement individuel a 10 mesures de temps. Le pilote reçoit un tableau de parcours (TP) de l'itinéraire indiquant les kilomètres partiels et totaux, les lieux et heures des contrôles horaires, avec un espace pour les tampons de contrôle. Les contrôles de temps (CT) et les contrôles de passage (CP) doivent être adéquatement indiqués par une signalisation. Les contrôles de passage seront opérationnels jusqu'à 30 minutes après le passage théorique du dernier concurrent. Le concurrent qui se présenterait au contrôle de temps avec plus de « 1 seconde » de retard par rapport au temps imparti ne pourra pas passer devant les photocellules afin de ne pas gêner les autres pilotes, et sera pénalisé de 300 points de pénalité pour chaque mesure de temps non parcourue. Les contrôles de temps doivent avoir lieu dans des zones délimitées non accessibles à la circulation. Le début et la fin des contrôles de temps sont dans la zone NO STOP. Les pilotes partent toutes les minutes. L'utilisation d'appareils électroniques avec des signaux acoustiques n'est pas autorisée. Les casques dotés de la technologie bluetooth sont interdits. Il n'est pas possible de synchroniser votre chronomètre ou smartphone avec le chronomètre officiel de l'organisation avec un câble. Il est interdit de changer de Vespa pendant l'événement.

Art.7 - Pénalités

1 point de pénalité pour chaque centième de seconde en avance ou en retard aux points de contrôles de temps

100 points de pénalité pour avoir posé un pied au sol ou renversé un cône aux points de contrôles de temps. Les cônes doivent être placés à l'extérieur de la ligne de démarcation. Si le moteur s'arrête, dans le cas où une ou les deux roues quittent la trace des contrôles horaires. Pour être parti trop tôt lors d'un passage au contrôle de temps ou avoir quitté 1 minute ou plus en retard lors d'un passage au contrôle de temps.

500 points de pénalité pour avoir manqué un contrôle de temps ou la perte du tableau de parcours. Pour ne pas avoir placé la banderole numérotée sur le tablier de la Vespa (par contrôle de temps).

Disqualification si on passe le contrôle de temps avec plus d'1 seconde de retard (par rapport à son propre temps) et que l'on repasse encore une fois devant les photocellules, gênant ainsi les autres participants et causant des problèmes à l'organisation et aux chronométreurs ou d'autres comportements antisportifs. Manque d'un tampon sur le tableau de parcours. Approche des chronométreurs dans la zone délimitée.

Art.8 - Vêtements

L'utilisation d'un casque homologué est obligatoire, ainsi que des vêtements conformes à la législation belge.

Art.9 – Classement

Le classement général est établi sur la base des points de pénalité infligés. Pour chaque événement, les scores sont déterminés comme suit :

- 1° = 25 points
- 2° = 20 points
- 3° = 16 points
- 4° = 13 points
- 5° = 11 points
- 6° = 10 points
- 7° = 9 points
- 8° = 8 points
- 9° = 7 points
- 10° = 6 points
- 11° = 5 points
- 12° = 4 points
- 13° = 3 points
- 14° = 2 points
- 15° = 1 point

En cas d'égalité au classement final du championnat, le plus grand nombre de victoires sera décisif, suivi des deuxièmes places, des troisièmes places, etc. Si nécessaire, les classements des confrontations directes seront consultés.

Art.10 – Cérémonie de remise des prix

Les prix des épreuves individuelles sont laissés aux Clubs Vespa organisateurs, avec l'obligation de récompenser au moins les trois premiers pilotes. A l'issue du championnat, les trois premiers pilotes de la saison sont mis à l'honneur lors de l'assemblée générale du Vespa Club Belgium.

Art.11 – Réclamations

Les réclamations peuvent être adressées par écrit à la direction de course dans les 15 minutes suivant la présentation du classement, accompagnées d'une somme de 100 €, remboursable si la réclamation est justifiée.

Art.12 - Directives locales

Les contrôles de temps et contrôles de passage sont clairement indiqués par une signalétique. Il y a des employés du personnel aux commandes pour s'assurer que tout se passe bien. Chaque club organisateur désigne un directeur de course qui est responsable de l'événement. L'organisation se charge de récupérer les tableaux de parcours après l'arrivée. La largeur de la voie de l'épreuve est de 2,5 mètres maximum et le parcours doit être adapté à une Vespa de type GTS300. Les voies de l'épreuve sont publiées à l'avance par le Vespa Club Belgium. Le Vespa Club organisateur organise un briefing pour les participants avant le début de l'événement avec des consignes de sécurité et de parcours. La participation au briefing est obligatoire pour les participants.

La voie de l'épreuve 1

NS

<10m>

CT/TC1: 0sec

<7m>

CT/TC2: 5sec (totale 5sec)

<8m>

CT/TC3: 5sec (totale 10sec)

<3m>

NS

La voie de l'épreuve 2

NS

<10m>

CT/TC4: 0sec

<9m>

CT/TC5: +8sec (totale 8sec)

<7m>

CT/TC6: +5sec (totale 13sec)

<3m>

NS

La voie de l'épreuve 3

NS

<10m>

CT/TC7: 0sec

<8m>

CT/TC8: +6sec (totale 6 sec)

<9m>

CT/TC9: +7sec (totale 13 sec)

<3m>

NS

Epreuve 4

NS

<10m>

CT/TC10: 0sec

<3m>

NS

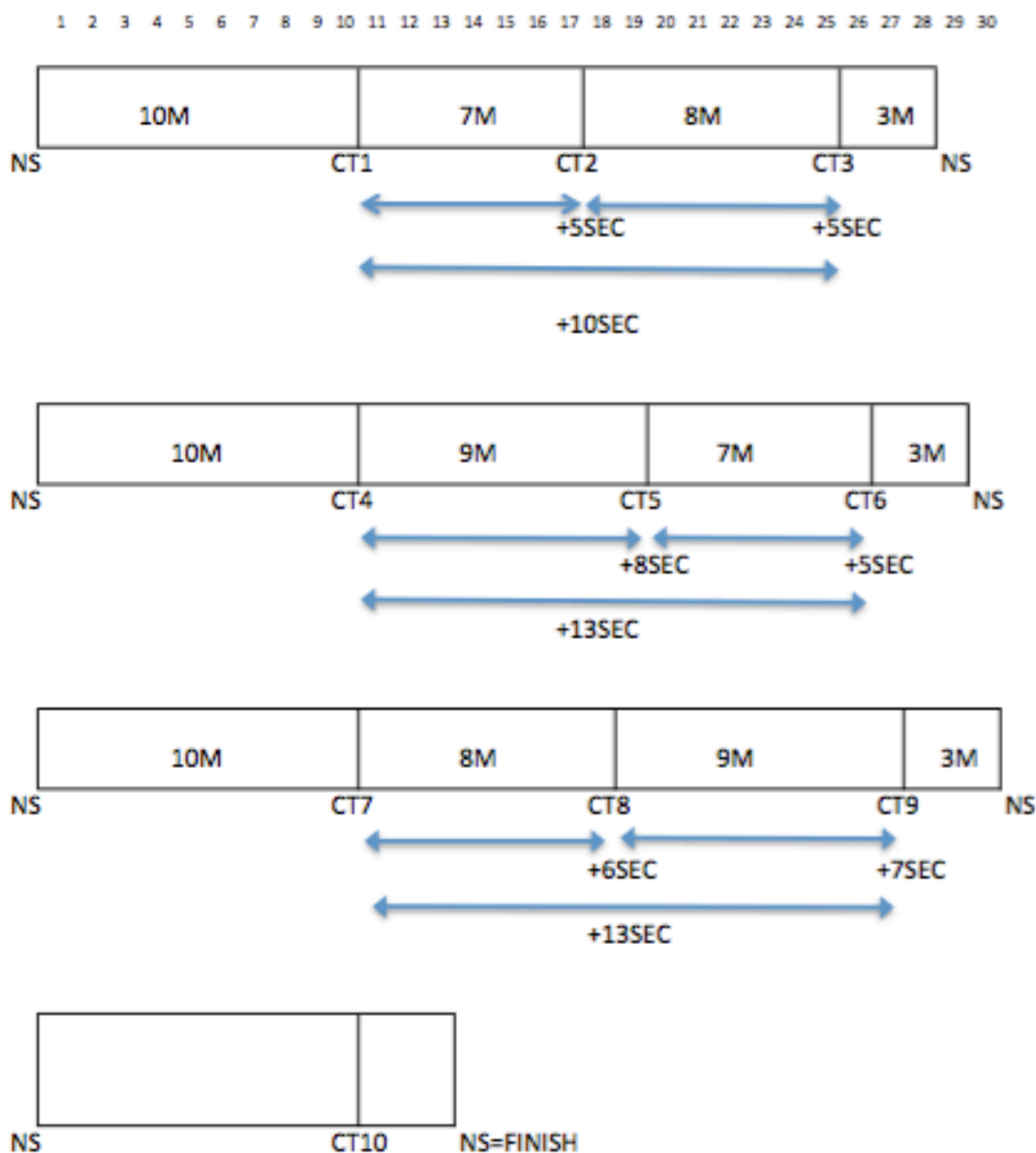

Art.13 - Modifications et ajouts

Le VCB se réserve le droit d'apporter au règlement en vigueur toute modification jugée nécessaire au bon déroulement de la manifestation.

Art.14 – Responsabilité

Chaque conducteur devra signer le document de décharge de responsabilité en faveur du Vespa Club local et du Vespa Club Belgium avant le départ. Le document dégage l'organisation de toute responsabilité en cas d'accident. Les différentes manches visées par le présent règlement sont des balades touristiques à moto sur la voie publique selon un parcours prédéterminé. Les pilotes sont tenus d'appliquer très strictement le code de la route. Les pilotes

donnent à l'organisation la permission d'utiliser tous les films et photos gratuitement, maintenant et à l'avenir.

Art.15 – Abréviations

CP/SC = contrôle passage – stempelcontrole

CT/TC = contrôle temps – tijdscontrole

CPT/TSC = contrôle passage temps – tijdsstempelcontrole

TP/PT = tableau parcours / parcourstabel

NS = NO STOP

VCB = Vespa Club Belgium